



НАЦІОНАЛЬНЕ АНТИКОРУПЦІЙНЕ БЮРО УКРАЇНИ

НАКАЗ

«__» _____ 20__ року

№ _____

Про затвердження Курсу стрільб працівників підрозділів Національного антикорупційного бюро України

З метою підвищення рівня бойової готовності підрозділів Національного антикорупційного бюро України, на підставі статті 18 Закону України «Про Національне антикорупційне бюро України», керуючись статтею 8 Закону України «Про Національне антикорупційне бюро України»,

НАКАЗУЮ:

1. Затвердити Курс стрільб працівників підрозділів Національного антикорупційного бюро України, що додається.
2. Юридичному управлінню направити цей наказ у встановленому порядку до Міністерства юстиції України для включення до Єдиного державного реєстру нормативно-правових актів України.
3. Управлінню зовнішніх комунікацій (Оліфіра С.О.) оприлюднити цей наказ на офіційному сайті Національного бюро.
4. Відділу документообігу (Асанова Л.М.) ознайомити з цим наказом заступника Директора Національного антикорупційного бюро України, керівників самостійних структурних підрозділів Національного антикорупційного бюро України.
5. Керівникам Управління спеціальних операцій, Оперативно-технічного управління, Другого підрозділу детективів ознайомити з цим наказом підлеглих працівників.
6. Контроль за виконанням цього наказу залишаю за собою.

Тимчасово виконуючий
повноваження Директора

Гізо УГЛАВА



ЗАТВЕРДЖЕНО

Наказом Національного
антикорупційного бюро України
від _____ № _____

КУРС СТРІЛЬБ
працівників підрозділів
Національного антикорупційного бюро України

1. Призначення та зміст Курсу стрільб

1.1. Курс стрільб призначений для навчання працівників підрозділів Національного антикорупційного бюро України (далі – Національне бюро) умілому та ефективному використанню зброї під час виконання покладених на них службових завдань, удосконалення їх індивідуальної майстерності.

1.2. У цьому Курсі стрільб терміни та визначення вживаються в такому значенні:

вихідне положення – місце для шикування та підготовки до стрільби тих, хто навчається, перед виконанням вправ стрільб;

вогнева позиція – зайнята або підготовлена до зайняття вогневим засобом ділянка місцевості (місце), яка забезпечує стрілку ведення вогню по цілі;

гарантована зона враження – зона на габариті цілі, яка після потрапляння кулі гарантує припинення життєвих функцій організму;

заряджання зброї – комплекс дій щодо приведення зброї в готовність до застосування, який проводиться до початку виконання завдання, вправи стрільб та передбачає перевірку наявності патронів у патроннику (приймачу, подавачу), досилання патрона в патронник, зміну магазинів, доповнення від'єднаних магазинів;

екстрене заряджання зброї – комплекс дій щодо відновлення готовності зброї до застосування при повній витраті боєприпасів у приєднаному магазині, що проводиться під час активних дій (виконання завдання, вогневий контакт, виконання вправи), який передбачає зміну повністю порожніх магазинів на повні за можливості з використанням укриттів, під прикриттям напарника або під час руху для продовження виконання завдання;

мішень – штучна ціль, яка імітує характерні ознаки реальної цілі: розмір, форму, колір, спосіб і швидкість пересування або маневру (додаток 1 до Курсу стрільб);

мішеневе поле – підготовлена для проведення стрільб ділянка навчального об'єкта вогневої підготовки, на якій розташовуються мішеневі установки для показу та руху цілей, апаратура та прилади імітації вогню цілей, звукові імітатори, прилади для освітлення цілей уночі;

навчальні об'єкти вогневої підготовки – стрільбища, вогневі містечка, полігони, стрілецькі тири;

навчальний об'єкт – обладнана ділянка місцевості (полігона), яка призначена для проведення комплексних занять;

рубіж відкриття вогню – умовна лінія на місцевості, з досягненням якої дозволяється відкриття вогню (позначається червоними прапорцями або ліхтарями червоного світла);

стрілець – працівник зі зброєю;

стрілецька зброя – ствольна зброя калібром менше ніж 20 мм, призначена для метання кулі, дробу або картечі.

1.3. Для послідовного навчання порядку виконання вогневих завдань плануються стрілецькі тренування, які проводяться інструктором (у тому числі позаштатним) на навчальних об'єктах вогневої підготовки вдень та вночі за будь-яких погодних умов. Зміст стрілецьких тренувань і кількість навчальних місць на них визначаються інструктором (у тому числі позаштатним) та повинні бути взаємопов'язаними між собою, але кожне наступне тренування разом з вивченням нових питань повинно забезпечувати вдосконалення раніше засвоєних знань, умінь і навичок.

Під час стрілецьких тренувань відпрацьовуються питання вивчення матеріальної частини зброї, основ і правил стрільби, відпрацювання нормативів, а також, в обов'язковому порядку, виконуються вправи підготовчих стрільб.

1.4. Для керівництва стрільбою та її обслуговування, а також для забезпечення виконання вимог безпеки під час стрільб у підрозділі Національного бюро наказом Національного бюро призначаються:

- старший керівник стрільби;
- керівники стрільби на ділянці (навчальному об'єкті вогневої підготовки, навчальному місці);
- лікар (фельдшер) та/або парамедик;
- керівник пункту бойового постачання.

Також зазначеним наказом визначаються:

- перелік вправ стрільб, що плануються для виконання;
- перелік зброї (озброєння), що дозволена для використання під час стрільб (навчань);
- перелік екіпірування працівника Національного бюро;
- порядок проведення занять;
- порядок забезпечення автотранспортом для перевезення зброї, боєприпасів та працівників до місця проведення занять, завдання щодо всебічного забезпечення стрільб (навчань).

1.5. Навчально-тренувальні стрільби проводить особа, відповідальна за їх проведення (далі – старший керівник стрільби), яка може призначатися з числа штатних (позаштатних) інструкторів з вогневої підготовки, працівників, з числа керівного складу відповідного підрозділу (відділу) Національного бюро чи працівників Управління спеціальних операцій Національного бюро, які володіють методикою проведення занять, мають необхідний рівень знань, умінь та навичок з вогневої підготовки.

1.6. Старший керівник стрільби відповідає за:

- дотримання працівниками, що стріляють, встановленого порядку проведення занять;
- дотримання вимог безпеки та умов виконання вправ, що виконуються.

1.7. Старшому керівнику стрільби підпорядковуються усі працівники, що задіяні та беруть участь у стрільбах.

1.8. Старший керівник стрільби з питань організації стрільб та виконання заходів безпеки підпорядковується начальнику полігона.

1.9. Старший керівник стрільби повинен:

1.9.1. Напередодні проведення стрільб:

- отримати заздалегідь до початку навчань витяг з наказу щодо організації проведення стрільб (навчань);

- знати вимоги забезпечення безпеки на полігоні (в тирі) під час проведення занять з вогневої підготовки;

- з'ясувати, які вправи зі стрільб і на яких навчальних об'єктах будуть виконуватися, кількість стріляючих, вид зброї, яку роботу необхідно виконати з устаткування мішеневого поля;

- з'ясувати маршрути руху, місця занять (стрільб), кордони полігона, організацію служби на ньому.

1.9.2. Перед початком проведення стрільб:

- перевірити готовність зброї і навчальних місць до занять, відповідність мішеневого обладнання умовам вправ, що виконуються;

- поставити завдання черговому лікарю (фельдшеру), керівнику пункту бойового постачання;

- прийняти доповідь від керівників груп, що стріляють, про прибуття групи на навчальне місце, відомості про наявність працівників;

- провести інструктаж щодо заходів безпеки під час проведення стрільб;

- отримати від керівників груп, що стріляють, доповіді про готовність до стрільби;

- доповісти начальнику полігона (тиру) про готовність до стрільби та отримати дозвіл на відкриття вогню.

1.9.3. Під час проведення стрільб:

- мати таку документацію: журнал реєстрації інструктажів про заходи безпеки під час поводження з вогнепальною зброєю, план проведення заняття з вогневої підготовки, відомість обліку результатів виконання вправ стрільб (додаток 2 до Курсу стрільб);

- стежити за суворим дотриманням вимог безпеки та курсу стрільб;

- керувати стрільбами відповідно до суворого виконання вимог щодо їх організації і проведення, не допускати випадків спрощень і послаблень під час виконання вправ;

- у разі порушення стрільцями заходів безпеки вжити необхідних заходів щодо припинення стрільби.

1.9.4. Після закінчення стрільб:

- занести результати стрільб до журналу обліку вогневої підготовки

працівників;

- підбити підсумки стрільб і оголосити кожному оцінки;
- доповісти начальнику полігона (тиру) про закінчення стрільб.

1.10. Під час одночасної стрільби на декількох ділянках старший керівник стрільби призначає керівників стрільби на ділянках, а за необхідності спостерігачів з числа навчальної групи.

Керівником стрільби на ділянці (навчальному об'єкті вогневої підготовки, навчальному місці) призначається особа з числа штатних (позаштатних) інструкторів з вогневої підготовки або працівників відповідного підрозділу Національного бюро, який володіє методикою проведення занять, має необхідний рівень знань, умінь та навичок з вогневої підготовки.

Керівнику стрільби на ділянці підпорядковуються всі працівники, що навчаються.

Під час організації та проведення стрільби на одній ділянці керівник стрільби на ділянці не призначається, а виконання його обов'язків покладається на старшого керівника стрільби.

1.11. Лікар (фельдшер) та/або парамедик може призначатися з числа працівників відділу медичного забезпечення Національного бюро або працівників інших підрозділів, що володіють навиками надання домедичної допомоги. Він підпорядковується старшому керівнику стрільби та відповідає за своєчасне надання медичної допомоги працівникам, які виконують практичні стрільби у тирі (на стрільбищі), та евакуацію поранених до медичного закладу.

1.12. Лікар (фельдшер) та/або парамедик зобов'язаний:

- прибути не пізніше ніж за 10 хвилин до початку стрільби, про що доповісти старшому керівнику стрільби;
- доповісти старшому керівнику стрільби про готовність медичного забезпечення стрільби;
- знати розміщення приміщень у тирі (схему розміщення стрільбища);
- невідлучно перебувати у безпечному місці поблизу з керівником стрільби, бути готовим діяти за його командою;
- мати при собі медичний рюкзак (сумку, аптечку) з необхідним для надання домедичної допомоги комплектом лікарських засобів та виробів медичного призначення;
- у разі поранення, травмування працівників за командою керівника стрільби прибути на місце події, вжити негайних заходів щодо надання медичної допомоги;
- вжити невідкладних заходів щодо доставлення постраждалих до відповідного закладу охорони здоров'я (у разі неможливості надання в повному об'ємі медичної допомоги наявними силами та засобами), про що доповісти старшому керівнику стрільби;
- після закінчення стрільби за дозволом старшого керівника стрільби вибути до пункту постійної дислокації.

1.13. Керівник пункту бойового постачання зобов'язаний:

- знати і дотримуватись правил безпеки під час поводження з

боєприпасами;

- за командою старшого керівника стрільби (керівника стрільби на ділянці) видавати боєприпаси стрільцям чергової зміни;
- приймати від стрільців невикористані боєприпаси;
- вести облік одержаних і зданих боєприпасів, звітувати про одержані, використані, здані боєприпаси.

1.14. Стрільби зі зброї виконуються тими, хто навчається, як правило, зі штатної (закріпленої за ними) зброї.

1.15. До виконання вправ стрільб допускаються лише ті працівники, які вивчили матеріальну частину озброєння (зброї) та боєприпасів, заходи безпеки під час проведення стрільб, основи і правила стрільби та склали залік.

1.16. Вправи стрільб призначаються:

вправи початкових стрільб (далі – ВПС) – для набуття первинних умінь та навичок з виконання вогневих завдань, спрямованого навчання у виконанні найбільш складних вогневих завдань (елементів) вправ навчальних та бойових стрільб;

вправи навчальних стрільб (далі – ВНС) – для послідовного навчання порядку самостійного виконання вогневих завдань у сучасному бою, підтримання та вдосконалення рівня індивідуальної підготовки.

Під час планування вправ стрільб у процесі підготовки працівників враховуються специфіка завдань, які стоять перед підрозділом, та норми витрат боєприпасів на вогневу підготовку. Використання під час вогневої підготовки боєприпасів, які утримуються в бойовому комплекті, **категорично заборонено**.

2. Організація проведення стрільб

2.1. Працівники прибувають на навчальні об'єкти вогневої підготовки не пізніше ніж за 20 хв до початку стрільби. Цей час використовується для перевірки готовності зброї (озброєння) до стрільби, організації занять на навчальних місцях, перевірки роботи полігонного обладнання мішеневого поля та огляду мішеней; перевірки зв'язку старшого керівника стрільби з керівниками стрільби на ділянках.

2.2. Під час проведення занять з вогневої підготовки та під час виконання вправ стрільб старший керівник стрільби:

приймає доповіді від керівників навчальних груп про прибуття працівників на навчальне місце (ділянку), готовність до проведення стрільб, отримує стройові записки про наявність працівників;

повідомляє тему, мету та порядок проведення заняття;

указує навчальні місця та порядок взаємодії з керівниками стрільби на ділянках, повідомляє час початку та закінчення стрільби;

після визначення завдань дає команду на зайняття працівниками визначених навчальних місць (ділянок стрільби).

2.3. Під час виконання вправи старший керівник стрільби спостерігає за діями тих, хто стріляє, керує показом цілей та оцінює дії працівників. Старшому керівнику стрільби забороняється втручатися в дії тих, хто стріляє,

якщо не порушуються вимоги заходів безпеки.

Після закінчення стрільби старший керівник стрільби перевіряє зброю, магазини та сумки до магазинів на предмет виявлення невикористаних боєприпасів, за необхідності оглядає мішені, після чого проводить підбиття підсумків та оголошує оцінки за стрільбу.

Під час проведення стрільб не допускається втрата зброї та/або боєприпасів. Втрата зброї та/або боєприпасів є підставою для проведення службового розслідування.

3. Організація і порядок виконання вправ стрільб

Старший керівник стрільби наказує працівникам, які входять до навчальної групи, отримати боєприпаси на пункті бойового постачання. Боєприпаси видаються поштучно згідно з відомістю. У разі необхідності боєприпаси можуть видаватися у вихідному положенні в споряджених магазинах.

Працівники, отримавши боєприпаси, оглядають їх і доповідають. Після доповіді працівники споряджають патронами магазини, укладають магазини в сумки (коробки, кишені розвантажувальних систем) та під керівництвом старшого навчальної групи прямують у вихідне положення.

Старший керівник стрільби у вихідному положенні уточнює працівникам порядок виконання вправи (вогневу позицію, місце для стрільби, положення для стрільби, сектор стрільби, напрямок руху, черговість стрільби тих, хто стріляє) та нагадує вимоги заходів безпеки під час проведення стрільб.

Після закінчення виконання вправи працівники ставлять зброю на запобіжник (за наявності) і доповідають про закінчення стрільби. За командою старшого керівника стрільби розряджають зброю. Старший керівник стрільби оглядає зброю, після огляду зброї проводить короткий розбір дій тих працівників, що виконували вправу, з визначенням оцінок, допущених помилок тощо. Після проведення розбору старший керівник стрільби наказує здати на пункт бойового постачання невитрачені боєприпаси, прямувати на наступне навчальне місце.

4. Дії старшого керівника стрільби і працівників у складі навчальних груп під час виконання вправ стрільб з пістолета

Під час виконання вправ стрільб з пістолета передбачаються такі положення:

«вільна стійка» – зручна вільна фронтальна стійка, де зброя перебуває в кобурі. Це положення використовується під час перебування працівників на навчальних об'єктах вогневої підготовки до виходу на рубіж відкриття вогню та заряджання зброї;

«бойова стійка» – зручна бойова стійка, де зброя утримується у двох руках перед собою, водночас дульний зріз каналу ствола розташований на рівні

сонячного сплетіння та направлений у бік цілі; вага тіла рівномірно розподілена на обидві ноги (ведуча нога дещо попереду); під час виконання пострілів зброя утримується на витягнутих руках. Це положення використовується після виходу на рубіж відкриття вогню і заряджання зброї та при пересуванні під час виконання вправ стрільб;

«в коліно» – положення, яке приймається з «бойової стійки» кроком вправо (зміщення з лінії атаки) та зниженням профілю; зброя утримується перед собою стволом униз у бік цілі, положення рук не змінюється; опорна нога та нога, на якій сидимо, повинні скласти кут, близький до прямого.

Старший керівник стрільби наказує членам навчальної групи отримати боєприпаси на пункті бойового постачання. Працівник, отримавши патрони, оглядає їх і доповідає, наприклад: «Три бойові патрони отримав та оглянув. Зауважень немає».

За командою «Зміна, спорядити магазини» чергова зміна від'єднує магазин від зброї, споряджає магазини патронами та приєднує його до зброї (не виймаючи пістолет із кобури).

Старший керівник стрільби у вихідному положенні уточнює черговій зміні порядок виконання вправи (місце для стрільби, положення для стрільби, сектор стрільби, напрямок руху, черговість стрільби тих, хто стріляє) та нагадує вимоги заходів безпеки під час проведення стрільб.

Старший керівник стрільби, переконавшись у готовності зміни, подає команду «Зміна, на рубіж відкриття вогню – кроком руш». Після прибуття зміни на рубіж відкриття вогню керівник стрільби командує «Заряджай» (крім вправ, де передбачено стрільбу в обмежений час). За цією командою працівник повинен вийняти пістолет із кобури, дослати патрон до патронника, прийняти положення «бойова стійка» та доповісти «Готовий». Після прийняття доповіді про готовність до виконання вправи керівник стрільби подає команду «Вогонь». За цією командою працівник ідентифікує ціль чітко та голосно командою «Ціль» та веде вогонь по визначених цілях. Після закінчення виконання вправи доповідає «Закінчив» (водночас затвор із затворної затримки не знімається). Керівник стрільби, переконавшись, що зміна закінчила стрільбу, подає команду «Розряджай. Зброю до огляду». За цією командою працівник повинен від'єднати магазин від пістолета та покласти його під великий палець правої руки так, щоб подавач магазину був на 2–3 см вище затвора. Оглянувши зброю, керівник стрільби подає команду «Оглянуто» та супроводжує команду безпосереднім дотиком до працівника. За цією командою працівник повинен зняти затвор із затворної затримки, провести контрольний спуск, увімкнути запобіжник (за наявності), вставити магазин в основу рукоятки пістолета, сховати його до кобури та за командою прийняти «вільну стійку». За наявності в магазині патронів провести його розряджання: утримуючи магазин з патронами в лівій руці, правою рукою сховати пістолет до кобури; у долоню правої (лівої) руки розрядити магазин; дістати пістолет з кобури, вставити магазин в основу рукоятки пістолета та сховати зброю до кобури.

Під час виконання вправ стрільб з моменту прийняття положення «бойова стійка» до закінчення виконання вправи працівник постійно здійснює контроль сектору можливої стрільби ліворуч та праворуч від цілі в готовності до негайного відкриття вогню під час появи цілі у цьому напрямку.

Після огляду зброї керівник стрільби подає команду «Відбій» і за необхідності веде зміну для огляду мішеней. Огляд мішеней керівником стрільби і працівниками здійснюється за командою «Зміна, для огляду мішеней – кроком руш». Керівник стрільби зупиняє зміну у двох-трьох кроках від мішеней та проводить аналіз стрільб із визначенням оцінок та помилок.

5. Дії старшого керівника стрільби і працівників у складі навчальних груп під час виконання вправ стрільб з автомата

Під час виконання вправ стрільб з автомата передбачаються такі положення:

«вільна стійка» – зручна вільна фронтальна стійка, де зброя утримується перед собою стволом до низу з ременем уніфікованим, перекинутим через ший (ліве, праве плече); рука, з якої стріляють, постійно перебуває на пістолетній рукоятці (контроль зброї), рука, з якої не стріляють, – на кришці ствольної коробки, пальці руки, з якої не стріляють, прижимають запобіжник догори (контроль запобіжника). Це положення використовується під час перебування працівників на навчальних об'єктах вогневої підготовки до виходу на рубіж відкриття вогню та заряджання зброї;

«бойова стійка» – зручна бойова стійка, де зброя утримується перед собою стволом донизу з ременем уніфікованим, перекинутим через ший (ліве, праве плече); приклад зброї міцно притиснутий до плеча; вага тіла рівномірно розподілена на обидві ноги (ведуча нога дещо попереду); рука, з якої стріляють, постійно перебуває на пістолетній рукоятці (контроль зброї), рука, з якої не стріляють, тримає цівку та передпліччям притискає магазин; лікті максимально притиснуті до тіла. Це положення використовується після виходу на рубіж відкриття вогню і заряджання зброї та при пересуванні під час виконання вправ стрільб;

«в коліно» – положення, яке приймається з «бойової стійки» кроком вправо (зміщення з лінії атаки) та зниженням профілю; зброя утримується перед собою стволом вниз у бік цілі, положення рук не змінюється; лікоть руки, з якої стріляють, притиснутий до тіла, а лікоть руки, з якої не стріляють, знаходиться в упорі на носі до чи після колінного суглоба; опорна нога та нога, на якій сидимо, повинні скласти кут, близький до прямого. Це положення може використовуватися у випадках заряджання, перезаряджання та розряджання зброї, крім дій зі зброєю в позиції лежачи.

Керівник стрільби у вихідному положенні уточнює працівникам порядок виконання вправи (вогневу позицію, місце для стрільби, положення для стрільби, сектор стрільби, напрямок руху, черговість стрільби тих, хто стріляє) та нагадує вимоги заходів безпеки під час проведення стрільб.

Керівник стрільби, переконавшись у готовності зміни, подає команду «До бою». За цією командою працівник повинен висунутися на рубіж відкриття вогню, залежно від положення для стрільби приєднати магазин, вимкнути запобіжник, дослати патрон до патронника, увімкнути запобіжник, прийняти необхідне положення для виконання вправи та доповісти «Готовий» (для положень для стрільби з коліна всі дії проводяться «в коліно», для положення для стрільби лежачи – лежачи). Після прийняття доповіді про готовність до виконання вправи керівник стрільби командує «Вогонь». За цією командою працівник ідентифікує ціль чітко та голосно командою «Ціль», рукою, з якої не стріляє, вимикає запобіжник та виконує стрільбу. Під час виконання вправ, де цілі з'являються на обмежений час, той, хто навчається, самостійно приймає рішення щодо враження цілі після її появи. Закінчивши виконання вправи, працівник рукою, з якої не стріляє, умикає запобіжник, зміщується з лінії атаки вправо або вліво та доповідає «Закінчив».

Під час виконання вправ стрільб з моменту прийняття положення «бойова стійка» до закінчення виконання вправи працівник постійно здійснює контроль сектору можливої стрільби ліворуч та праворуч від цілі в готовності до негайного відкриття вогню у разі появи цілі у цьому напрямку.

Керівник стрільби, переконавшись, що зміна закінчила стрільбу, подає команду «Розряджай. Зброю – до огляду», за якою працівники рукою, з якої не стріляють, від'єднують магазин і кладуть його з правого боку подавачем до керівника стрільби, вимикають запобіжник, двічі відводять затвор у крайне заднє положення і утримують його до команди «Оглянуто». Після команди «Оглянуто» та безпосереднього дотику керівника стрільби відпускають затвор, роблять контрольний спуск, ставлять зброю на запобіжник, укладають магазин до сумки для магазинів та за командою приймають «вільну стійку».

За наявності в магазині патронів після прийняття «вільної стійки» керівник дає вказівку щодо його розряджання.

Для тимчасового припинення стрільби подається команда «Стій», а при стрільбі під час руху – «Припинити вогонь». Для повного припинення стрільби після подачі команд «Стій» або «Припинити вогонь» подається команда «Розряджай. Зброю – до огляду».

Після огляду зброї керівник стрільби подає команду «Відбій» і за необхідності веде зміну для огляду мішеней. Огляд мішеней керівником стрільби і працівниками здійснюється за командою «Зміна, для огляду мішеней – кроком руш». Керівник стрільби зупиняє зміну у двох-трьох кроках від мішеней та проводить аналіз стрільб із визначенням оцінок та помилок.

6. Вправи стрільб

6.1. Вправи для стрільби з пістолета

№ вправи	Призначення вправи	Відстань до цілі, м	Ціль	Кількість боєприпасів (шт.)
Вправа початкових стрільб				
1	Стрільба з місця по нерухомій цілі вдень	25	грудна фігура з колами (мішень № 4)	12 (3 спроби по 3 пробні та 1 залікова)
Вправи навчальних стрільб				
1	Стрільба з місця по нерухомій цілі в обмежений час удень (уночі)	25	поясна фігура (мішень № 1)	12 (3 спроби пробні та 1 залікова)
2	Стрільба з місця по цілях з перенесенням вогню в обмежений час удень (уночі)	10	три ростові фігури (мішень № 8)	6 (по 3 пробна та залікова)
3	Стрільба із-за укриття із зміною вогневої позиції по нерухомій цілі в обмежений час удень (уночі)	10-15	грудна фігура (мішень № 6)	8 (по 4 пробна та залікова)
4	Стрільба по нерухомій цілі з різних положень в обмежений час удень (уночі)	25 15 10	ростова фігура (мішень № 8)	6 (по 3 пробна та залікова)
5	Стрільба під час руху по нерухомій цілі вдень (уночі)	25-3 (3-25)	грудна фігура (мішень № 6)	8
6	Стрільба під час руху по нерухомих цілях із заміною магазину вдень (уночі)	25-15	три поясні фігури (мішень № 2)	6 (3+3)

6.1.1. Вправа початкових стрільб:

Стрільба з місця по нерухомій цілі вдень

Ціль: грудна фігура з колами (мішень № 4), що встановлюється на рівні очей на щиті 0,75 x 0,75 м, нерухома.

Дальність до цілі: 25 м.

Кількість боєприпасів: 12 шт. (9 – пробні, 3 – залікові).

Час на стрільбу: необмежений.

Положення для стрільби: стоячи.

Оцінка: «відмінно» – вибити 25 очок; «добре» – вибити 21 очко; «задовільно» – вибити 18 очок.

Порядок виконання: зміна (стрілець) за командою виходить на рубіж відкриття вогню. За командою «Заряджай» стрілець заряджає зброю, приймає положення «бойова стійка» та доповідає «Готовий». За командою «Вогонь» стрілець ідентифікує ціль чітко та голосно командою «Ціль», вимикає

запобіжник та веде вогонь по визначеній цілі. Після закінчення виконання вправи доповідає «Закінчив».

6.1.2. Вправи навчальних стрільб:

Вправа № 1.

Стрільба з місця по нерухомій цілі в обмежений час удень (уночі)

Ціль: поясна фігура (мішень № 1), що встановлюється нерухомо, не вище 1 м від землі.

Дальність до цілі: 25 м.

Кількість боєприпасів: 12 шт. (9 – пробні, 3 – залікові).

Час на стрільбу: 8 с.

Положення для стрільби: стоячи.

Оцінка: «відмінно» – уразити ціль трьома кулями; «добре» – уразити ціль двома кулями; «задовільно» – уразити ціль однією кулею. За кожний постріл, що був виконаний після встановленого часу, з результату знімається одне влучення.

Порядок виконання: зміна (стрілець) за командою виходить на рубіж відкриття вогню, приймає положення «вільна стійка» та доповідає «Готовий». Керівник, перевіривши приготування стрільців, подає команду «Вогонь» (умикає хронометр). Зміна (стрілець) ідентифікує ціль чітко та голосно командою «Ціль», приймає «бойову стійку», заряджає зброю та веде вогонь по визначеній цілі. Після закінчення виконання вправи доповідає «Закінчив».

Вправа № 2.

Стрільба з місця по цілях з перенесенням вогню в обмежений час удень (уночі)

Цілі: три ростові фігури (мішень № 8), що встановлюються на рівні землі, нерухомі, розміщені по фронту 7 м.

Дальність до цілі: 10 м.

Кількість боєприпасів: 12 шт. (9 – пробні, 3 – залікові).

Час на стрільбу: 8 с.

Положення для стрільби: стоячи.

Оцінка: «відмінно» – три влучення; «добре» – два влучення; «задовільно» – одне влучення. За кожний постріл, що був виконаний після встановленого часу, з результату знімається одне влучення.

Порядок виконання: зміна (стрілець) за командою виходить на рубіж відкриття вогню, приймає положення «вільна стійка» та доповідає «Готовий». Керівник, перевіривши приготування стрільців, подає команду «Вогонь» (умикає хронометр). Зміна (стрілець) ідентифікує ціль чітко та голосно командою «Ціль», приймає «бойову стійку», заряджає зброю та здійснює три постріли з перенесенням вогню по фронту (вправо, уліво) по трьох цілях (по одному пострілу в кожну мішень). Після закінчення виконання вправи доповідає «Закінчив».

Вправа № 3.

Стрільба із-за укриття із зміною вогневої позиції по нерухомій цілі в обмежений час удень (уночі)

Ціль: грудна фігура (мішень № 6), що встановлена на рівні очей, нерухома.

Дальність до цілі: 10 – 15 м.

Кількість боєприпасів: 8 шт. (4 – пробні, 4 – залікові).

Час на стрільбу: 12 с.

Положення для стрільби: з коліна, стоячи.

Оцінка: «відмінно» – чотири влучення; «добре» – три влучення; «задовільно» – два влучення.

Порядок виконання: стрілець знаходиться на вихідному рубежі (на відстані 10 м від укриття), пістолет у кобурі. За командою «Вогонь» стрілець висувається бігом до укриття, зупиняється, у положенні «в коліно» заряджає зброю, ідентифікує ціль чітко та голосно командою «Ціль» і робить подвійний постріл з положення з коліна з правого (лівого) боку від укриття по цілі, самостійно змінює положення для стрільби, стоячи з лівого (правого) боку від укриття, та здійснює подвійний постріл по цілі. Після закінчення виконання вправи зміщується з лінії атаки вправо або вліво за укриття та доповідає «Закінчив».

Вправа № 4.

Стрільба по нерухомій цілі з різних положень в обмежений час удень (уночі)

Ціль: ростова фігура (мішень № 8), що встановлюється на поверхні землі.

Дальність до цілі: 25 м, 15 м, 10 м.

Кількість боєприпасів: 6 шт. (3 – пробні, 3 – залікові).

Час на стрільбу: 35 с.

Положення для стрільби: лежачи, з коліна, стоячи.

Оцінка: «відмінно» – три влучення; «добре» – два влучення; «задовільно» – одне влучення.

Порядок виконання: стрілець знаходиться на вихідному рубежі (на відстані 25 м від рубеж відкриття вогню), пістолет у кобурі. За командою «До бою» стрілець висувається на рубеж відкриття вогню, приймає положення для стрільби лежачи, дістає та заряджає зброю, ідентифікує ціль чітко та голосно командою «Ціль» і робить один постріл по мішені в груди. Пересувається на вогневу позицію 10 м попереду, займає положення для стрільби з коліна, робить другий постріл по мішені в груди. Пересувається на вогневу позицію 5 м попереду, займає положення для стрільби стоячи, робить третій постріл по мішені в голову. Після закінчення виконання вправи доповідає «Закінчив».

Вправа № 5.**Стрільба під час руху по нерухомій цілі вдень (уночі)**

Ціль: грудна фігура (мішень № 6), що встановлена на рівні очей, нерухома.

Дальність до цілі: 25-3 м (3– 25 м).

Кількість боєприпасів: 8 шт.

Час на стрільбу: необмежений.

Положення для стрільби: під час руху.

Оцінка: «відмінно» – вісім влучень; «добре» – сім влучень; «задовільно» – шість влучень.

Порядок виконання: стрілець за командою виходить на рубіж відкриття вогню. За командою «Заряджай» заряджає зброю, приймає положення «бойова стійка» та доповідає «Готовий». За командою «Вперед» у положенні «бойова стійка» вимикає запобіжник (за наявності) та починає рух у напрямку цілі; під час проходження рубежів 15 м, 10 м, 7,5 м та 5 м за сигналом керівника стрільби «Вогонь» або звуковим сигналом ідентифікує ціль чітко та голосно командою «Ціль» і проводить подвійні постріли по цілі. Вогонь ведеться під час руху без зупинок. Після закінчення виконання вправи доповідає «Закінчив».

Вправа № 6.**Стрільба під час руху по нерухомих цілях із заміною магазину вдень (уночі)**

Цілі: три поясні фігури (мішень № 2) на щиті, що встановлюються по фронті не більше 1 м одна від одної, не вище 1 м від нижнього краю мішені, нерухомі.

Дальність до цілі: 25 – 15 м.

Кількість боєприпасів: 6 шт. (два магазини по 3 патрони).

Час на стрільбу: необмежений.

Положення для стрільби: під час руху.

Оцінка: «відмінно» – шість влучень; «добре» – чотири влучення; «задовільно» – три влучення за умови, що кожна мішень улучена хоча б однією кулею.

Порядок виконання: стрілець за командою виходить на рубіж відкриття вогню. За командою «Заряджай» заряджає зброю, приймає положення «бойова стійка» та доповідає «Готовий». За командою «Вперед» у положенні «бойова стійка» вимикає запобіжник (за наявності), ставить курок на бойовий звід та починає рух у напрямку цілі. За сигналом «Вогонь» або звуковим сигналом ідентифікує ціль чітко та голосно командою «Ціль» і, не припиняючи руху, здійснює подвійний постріл у центральну мішень, потім у довільному порядку робить постріл в іншу мішень. Після закінчення патронів у першому магазині стрілець голосно подає команду «Проблема», продовжує рух у напрямку центральної мішені з одночасною заміною магазину та приведенням зброї в готовність, голосно подає команду «Готовий», проводить під час руху контрольний постріл у попередню мішень та подвійний постріл в останню мішень. Після закінчення виконання вправи доповідає «Закінчив».

6.2. Вправи для стрільби з автомата

№ вправи	Призначення вправи	Відстань до цілі, м	Ціль	Кількість боєприпасів (шт.)
Вправи початкових стрільб				
1	Стрільба з місця по нерухомих цілях удень	100 150	грудна фігура з колами (мішень № 4), ростова фігура (мішень № 8)	20 (5+5+5+5)
2	Відпрацювання навиків швидкісної стрільби вдень	25	поясна фігура із зонами враження (мішень № 2-а)	12 (по 6 пробних та залікових)
Вправи навчальних стрільб				
1	Відпрацювання навиків кучної стрільби лежачи вдень	20	мішень для визначення кучності (мішень № 24)	20 (5+5+5+5)
2	Відпрацювання навиків кучної стрільби з різних положень удень	20	дві мішені для визначення кучності (мішень № 24)	20 (5+5+5+5)
3	Стрільба з місця на кучність з поворотом та перенесенням вогню вдень	25	дві мішені для визначення кучності (мішень № 24)	12
4	Відпрацювання навиків кучної стрільби з різних положень на середній відстані вдень	100	грудна фігура з колами (мішень № 4)	40 (20+20)
5	Кучна стрільба з різних положень на середній відстані вдень	100	поясна фігура (мішень № 7)	20
6	Стрільба по нерухомій цілі з різних положень в обмежений час удень	100	три грудні фігури з колами (мішень № 4)	9 (3+3+3)
7	Стрільба із-за укриття зі зміною вогневої позиції по нерухомій цілі в обмежений час удень (уночі)	30-50	дві поясні фігури (мішень № 7)	8 (4+4)

6.2.1. Вправи початкових стрільб:

Вправа № 1.

Стрільба з місця по нерухомих цілях удень

Цілі: стрілок – грудна фігура з колами (мішень № 4) на щиті 0,75×0,75 м, нерухома, щит установлюється на рівні поверхні землі (без просвіту);

атакуючий стрілок – ростова фігура (мішень № 8).

Дальності до цілей: до стрілка – 100 м; до атакуючого стрілка – 150 м.

Кількість боєприпасів: 20 шт., із них по стрілку одиночними пострілами – 12 шт., по атакуючому стрілку чергою – 8 шт.

Час на стрільбу: необмежений.

Положення для стрільби: лежачи з упора (із сошки).

Оцінка: «відмінно» – вибити 25 очок та уразити ростову фігуру; «добре» – вибити 20 очок та уразити ростову фігуру; «задовільно» – вибити 15 очок та уразити ростову фігуру.

Вправа № 2.

Відпрацювання навиків швидкісної стрільби вдень

Ціль: стрілок – поясна фігура із зонами враження (мішень № 2-а).

Дальність до цілі: 25 м.

Кількість боєприпасів: 12 шт. (6 – пробних, 6 – залікових).

Час на стрільбу: необмежений.

Положення для стрільби: стоячи.

Оцінка: «відмінно» – влучити шістьма пострілами; «добре» – влучити п'ятьма пострілами; «задовільно» – влучити чотирма пострілами.

Порядок виконання: за командою «До бою» стрілець висувається на рубіж відкриття вогню, заряджає зброю, приймає положення «бойова стійка» та доповідає «Готовий». За командою «Вогонь» ідентифікує ціль чітко та голосно командою «Ціль» і виконує одиночний постріл. Час від моменту подачі команди (сигналу) до пострілу не повинен перевищувати 5 с. Після закінчення виконання вправи зміщується з лінії атаки вправо або вліво з одночасним прийняттям положення «в коліно» та доповідає «Закінчив».

6.2.2. Вправи навчальних стрільб

Вправа № 1.

Відпрацювання навиків кучної стрільби лежачи вдень

Ціль: мішень для визначення кучності (мішень № 24 з колом Ø 7 см), що встановлена на рівні очей.

Дальність до цілі: 20 м.

Кількість боєприпасів: 20 шт. (чотири спроби по 5 патронів).

Час на стрільбу: необмежений.

Положення для стрільби: лежачи з упора.

Оцінка: «зараховано» – хоча б в одній із чотирьох спроб п'ять пробоїн

розміщуються в колі діаметром 70 мм; «не зараховано» – необхідної кучності не досягнуто.

Порядок виконання: за командою «До бою» стрілець висувається на рубіж відкриття вогню, приймає положення лежачи, заряджає зброю та доповідає «Готовий». За командою «Вогонь» ідентифікує ціль чітко та голосно командою «Ціль», проводить п'ять прицільних пострілів, ставить зброю на запобіжник та доповідає «Закінчив». За командами керівника стрільби проводиться розряджання зброї та здійснюється огляд цілі з обговоренням результатів стрільби. Під час зарахування стрільби невитрачені боєприпаси здаються на пункт бойового постачання, у разі незарахування проводиться повторна стрільба.

Вправа № 2.

Відпрацювання навиків кучної стрільби з різних положень удень

Ціль: дві мішені для визначення кучності (мішень № 24 з колами Ø 7 та Ø 14 см), що встановлені на рівні очей.

Дальність до цілі: 20 м.

Кількість боєприпасів: 20 шт. (по 10 шт. на кожне положення).

Час на стрільбу: необмежений.

Положення для стрільби: з коліна, стоячи.

Оцінка: «зараховано» – хоча б в одній із двох спроб п'ять пробоїн розміщуються в колі діаметром: для положення з коліна – 70 мм, для положення стоячи – 140 мм;

«не зараховано» – необхідної кучності не досягнуто.

Особливості виконання: на стрільбу з кожного положення відводиться дві спроби з можливістю використання 5 патронів на кожному.

Порядок виконання: за командою «До бою» стрілець висувається на рубіж відкриття вогню, заряджає зброю, приймає положення для стрільби та доповідає «Готовий». За командою «Вогонь» ідентифікує ціль чітко та голосно командою «Ціль», проводить п'ять прицільних пострілів, ставить зброю на запобіжник та доповідає «Закінчив». За командами керівника стрільби проводиться розряджання зброї та здійснюється огляд цілі з обговоренням результатів стрільби. Під час зарахування стрільби проводиться стрільба з наступного положення, у разі незарахування проводиться повторна стрільба.

Вправа № 3.

Стрільба з місця на кучність з поворотом та перенесенням вогню вдень

Ціль: дві мішені для визначення кучності (мішень № 24 з колом Ø 14 см), що встановлені на рівні очей, на відстані 1 м по фронту одна від іншої.

Дальність до цілі: 25 м.

Кількість боєприпасів: 12 шт. (по шість серій з двох пострілів).

Час на стрільбу: необмежений.

Положення для стрільби: стоячи.

Оцінка: «відмінно» – 11–12 влучень; «добре» – 9–10 влучень; «задовільно» – 7–8 влучень.

Порядок виконання: за командою «До бою» стрілець висувається на рубіж відкриття вогню, заряджає зброю, приймає положення «бойова стійка» правим (лівим) боком до цілі та доповідає «Готовий». За командою «Вогонь» стрілець здійснює поворот до цілі, ідентифікує ціль чітко та голосно командою «Ціль», вимикає запобіжник та здійснює два постріли з перенесенням вогню по фронті, ставить зброю на запобіжник та приймає положення «бойова стійка» правим (лівим) боком до цілі. Наступні серії пострілів здійснює по команді «Вогонь» або звуковим сигналом. Після закінчення виконання вправи доповідає «Закінчив».

Вправа № 4.

Відпрацювання навиків кучної стрільби з різних положень на середній відстані вдень

Ціль: стрілок – грудна фігура з колами (мішень № 4) на щиті 0,75×0,75 м, нерухома, щит установлюється на рівні поверхні землі (без просвіту).

Дальність до цілі: 100 м.

Кількість боєприпасів: 40 шт. (по 10 шт. на кожне положення у двох магазинах).

Час на стрільбу: необмежений.

Положення для стрільби: лежачи з упора, лежачи без упора, з коліна, стоячи.

Оцінка: «зараховано» – хоча б в одній із двох спроб п'ять пробоїн розміщуються в колі діаметром: для положення лежачи – 200 мм, для положення з коліна – 250 мм, для положення стоячи – 450 мм;

«не зараховано» – необхідної кучності не досягнуто.

Особливості виконання: на стрільбу з кожного положення відводиться дві спроби з можливістю використання 5 набоїв на кожну.

Порядок виконання: за командою «До бою» стрілець висувається на рубіж відкриття вогню, приймає положення лежачи, заряджає зброю та доповідає «Готовий». За командою «Вогонь» ідентифікує ціль чітко та голосно командою «Ціль» та проводить п'ять прицільних пострілів, ставить зброю на запобіжник та доповідає «Закінчив». За командами керівника стрільби проводиться розрядження зброї та здійснюється огляд цілі з обговоренням результатів стрільби. У разі зарахування стрільби, проводиться стрільба з наступного положення, у разі незарахування – проводиться повторна стрільба.

Вправа № 5.

Кучна стрільба з різних положень на середній відстані вдень

Ціль: стрілок, що обороняється – поясна фігура (мішень № 7).

Дальність до цілі: 100 м.

Кількість боєприпасів: 20 шт. (по 5 шт. на кожне положення).

Час на стрільбу: необмежений.

Положення для стрільби: лежачи з упора, лежачи без упора, з коліна, стоячи.

Оцінка: «відмінно» – 19–20 влучень, «добре» – 17–18 влучень, «задовільно» – 15–16 влучень.

Порядок виконання: за командою «До бою» стрілець висувається на рубіж відкриття вогню, приймає положення лежачи, заряджає зброю та доповідає «Готовий». За командою «Вогонь» ідентифікує ціль чітко та голосно командою «Ціль» і проводить п'ять прицільних пострілів, зміщується з лінії атаки вправо або вліво, самостійно приймає положення лежачи без упора, ідентифікує ціль чітко та голосно командою «Ціль» і здійснює наступних п'ять пострілів. Зміщується з лінії атаки вправо або вліво, самостійно приймає положення «в коліно», ідентифікує ціль чітко та голосно командою «Ціль» і здійснює чергових п'ять пострілів. Зміщується з лінії атаки вправо або вліво, самостійно приймає положення «бойова стійка», ідентифікує ціль чітко та голосно командою «Ціль» і здійснює останніх п'ять пострілів. Після закінчення виконання вправи доповідає «Закінчив».

Вправа № 6.

Стрільба по нерухомій цілі з різних положень в обмежений час удень

Цілі: три грудні фігури з колами (мішень № 4), що встановлені по фронту та на рівні 1 м від нижнього зрізу мішені до землі, нерухомі.

Дальність до цілі: 100 м.

Кількість боєприпасів: 9 шт. (три магазини по 3 патрони).

Час на стрільбу: 50 с для положення лежачи, 1 хв з положення коліна та стоячи.

Положення для стрільби: лежачи, з коліна, стоячи.

Оцінка: «відмінно» – три влучення; «добре» – два влучення; «задовільно» – одне влучення з кожного положення для стрільби; загальна оцінка за трьома положеннями: «відмінно» – 8–9 влучень; «добре» – від 5 до 7 влучень; «задовільно» – 3–4 влучення. При перевищенні ліміту часу або невлученні в одну з мішеней – оцінка «незадовільно».

Порядок виконання: за командою «До бою» стрілець висувається на рубіж відкриття вогню, приймає положення лежачи, заряджає зброю та доповідає «Готовий». За командою «Вогонь» ідентифікує ціль чітко та голосно командою «Ціль», виконує три постріли по одній мішені. Після закінчення патронів у першому магазині стрілець голосно подає команду «Проблема», зміщується з лінії атаки вправо або вліво та проводить перезаряджання зброї. Самостійно приймає положення «в коліно», ідентифікує ціль чітко та голосно командою «Ціль» і здійснює три постріли по другій мішені. Після закінчення патронів у другому магазині стрілець голосно подає команду «Проблема», зміщується з лінії атаки вправо або вліво та проводить перезаряджання зброї. Самостійно приймає положення для стрільби стоячи, ідентифікує ціль чітко та голосно командою «Ціль» і здійснює три постріли по третій мішені. Після закінчення виконання вправи доповідає «Закінчив».

Вправа № 7.

Стрільба із-за укриття зі зміною вогневої позиції по нерухомій цілі в обмежений час удень (уночі)

Цілі: дві поясні фігури (мішень № 7), нерухомі.

Дальність до цілей: 30-50 м.

Режим стрільби: одиночний.

Кількість боєприпасів: 8 шт. (два магазини по 4 патрони).

Час на стрільбу: 30 с.

Положення для стрільби: з коліна, стоячи.

Оцінка: «відмінно» – 8 влучень; «добре» – 6 влучень; «задовільно» – 5 влучень.

Порядок виконання: стрілець знаходиться на вихідному рубежі (на відстані 10 м від укриття). За командою «До бою» стрілець висувається бігом до укриття, заряджає зброю, ідентифікує ціль чітко та голосно командою «Ціль» і виконує подвійний постріл у першу ціль з правого (лівого) боку від укриття по цілі в положенні з коліна. Самостійно приймає положення стоячи та проводить подвійний постріл у першу ціль. Після закінчення патронів у магазині голосно подає команду «Проблема», зміщується з лінії атаки вправо або вліво, приймає положення «в коліно», проводить перезаряджання зброї, змінює положення для стрільби з коліна з лівого (правого) боку від укриття, ідентифікує ціль чітко та голосно командою «Ціль» та виконує подвійний постріл по другій цілі. Самостійно приймає положення стоячи та проводить подвійний постріл у другу ціль. Після закінчення виконання вправи доповідає «Закінчив».

7. Заходи безпеки під час проведення стрільб

7.1. Заходи безпеки під час проведення стрільби забезпечуються чіткою організацією, безумовним виконанням вимог курсу стрільб і встановленням заходів безпеки, високим станом дисципліни працівників підрозділів.

7.2. Працівник, який не засвоїв правил і заходів безпеки, до стрільби та обслуговування стрільб не допускається.

7.3. Кожен працівник повинен своєчасно і точно виконувати всі правила та заходи безпеки під час стрільби. Зокрема, пересування на полігоні дозволяється лише дорогами і в районах, визначених начальником полігона. Заборонено заходити (заїжджати) на ділянки, де є снаряди, міни, бомби, підричники, вибухівка, які не розірвалися, та інші вибухонебезпечні речовини. Ці ділянки є забороненими зонами і повинні бути відмічені покажчиками та знаками з відповідними попереджувальними написами.

7.4. Заборонено чіпати снаряди, міни, бомби, підричники, вибухонебезпечні предмети, імітаційні засоби, які не розірвалися. Про кожний снаряд (гранату), що не спрацював(ла), необхідно доповісти старшому

керівнику стрільби та начальнику полігона у встановленому порядку.

7.5. Перед початком стрільб необхідно ретельно оглянути територію стрільбища (тиру). Під час проведення стрільб на стрільбищі (у разі потреби) необхідно виставити спостерігачів оточення, призначити старшого оточення, провести інструктаж, розвести оточення по місцях виконання обов'язків та перевірити зв'язок з ним.

7.6. Дозвіл на відкриття вогню дає керівник стрільби. Вести вогонь у тирі (на стрільбищі) дозволяється тільки після сигналу «ВОГОНЬ».

7.7. Для негайного припинення вогню подається сигнал «ВІДБІЙ» та встановлюється білий прапор (вмикається білий ліхтар) замість червоного, а також подається команда «Стій, припинити ВОГОНЬ». Сигнал «ВІДБІЙ» повинні негайно прийняти всі стрільці і, залишаючись на місцях, припинити вогонь, не чекаючи команд або сигналів своїх керівників.

7.8. Від сигналу «ВІДБІЙ» до сигналу «ВОГОНЬ» забороняється будь-кому, крім старшого керівника стрільби, знаходитись на вогневому рубежі (місці для ведення вогню) і підходити до залишеної на ньому зброї.

7.9. Ведення вогню повинно бути негайно припинено за командою керівника або самостійно кожним стрільцем у випадках:

- появи людей, тварин і машин на мішеневому полі, літальних апаратів, вертольотів, що виконують політ на мінімальній висоті, над районом стрільби;
- доповіді або подання встановленого сигналу з поста оточення про небезпеку продовження стрільби;
- виникнення пожежі на мішеневому полі та на території полігона;
- підняття білого прапора (візуального сигнального пристрою, ліхтарів) на командному пункті;
- втрати орієнтира під час нічних стрільб.

7.10. Під час проведення стрільб забороняється:

- виймати зброю (боєприпаси) з кобури (спеціального спорядження, підсумка) без потреби та без дозволу керівника стрільби;
- заряджати без команди старшого керівника стрільби зброю бойовими патронами і відкривати вогонь до сигналу «ВОГОНЬ»;
- тримати палець на спусковому гачку без необхідності;
- знімати запобіжник з положення «запобігання» у всіх випадках, не пов'язаних зі стрільбою;
- закривати або затикати сторонніми предметами канал ствола, що під час пострілу може призвести до його роздуття чи розриву;
- безпідставно спрямовувати ствол зброї у бік людей, транспорту, будинків, інших будівель та споруд, у бік і в тил стрільбища незалежно від того, заряджена вона чи ні. За необхідності зброя спрямовується на поверхню, яка може прийняти кулю, наприклад: на землю, стовбур дерева, кулеуловлювач або вгору під кутом 45–60 градусів;
- відкривати й вести вогонь з несправної зброї, несправними патронами, у небезпечних напрямках стрільби, при піднятому білому прапорі на командному (дільничному) пункті й укриттях (бліндажах);

- залишати зброю без нагляду, а також передавати її іншим особам;
- користуватися без необхідності чужою зброєю та/або зброєю, навички поводження з якою відсутні;
- проводити чищення зброї у невідведених для цього місцях, змащувати її бензином та іншими легкозаймистими речовинами, а також абразивними матеріалами, допускати наявність відкритого полум'я під час її чищення;
- під час поводження з боєприпасами допускати їх пошкодження, забруднення тощо.

7.11. Основні правила безпечного поводження зі зброєю:

- завжди поводитися зі зброєю як із зарядженою;
- не направляти зброю в напрямках, куди не має наміру стріляти;
- перед пострілом бути впевненим у своїй цілі, що перед ціллю, що поза ціллю, що може під час стрільби з'явитися перед або поза ціллю.
- не торкатися спускового гачка, поки зброя не буде направлена на ціль.

Тимчасово виконуючий обов'язки
Керівника Головного підрозділу детективів

Олександр СКОМАРОВ

Додаток 1
до Курсу стрільб працівників підрозділів
Національного антикорупційного бюро України

ЗРАЗКИ МІШЕНЕЙ ДЛЯ ВИКОНАННЯ ВПРАВ СТРІЛЬБ

Мішень № 1

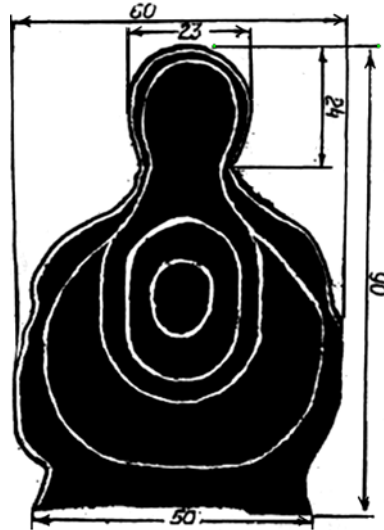

Поясна фігура

Мішень № 2

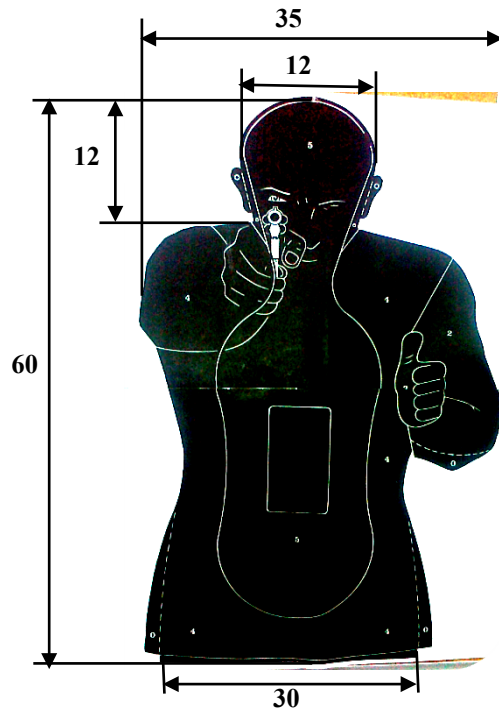
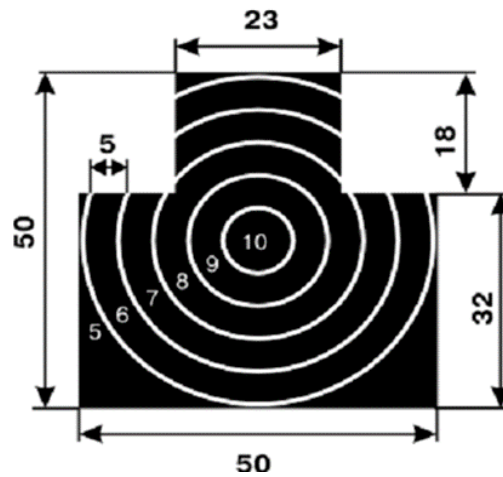

Поясна фігура

Мішень № 2-а**Поясна фігура із зонами враження****Мішень № 4****Грудна фігура з колами, діаметр кола навколо «10» становить 10 см**

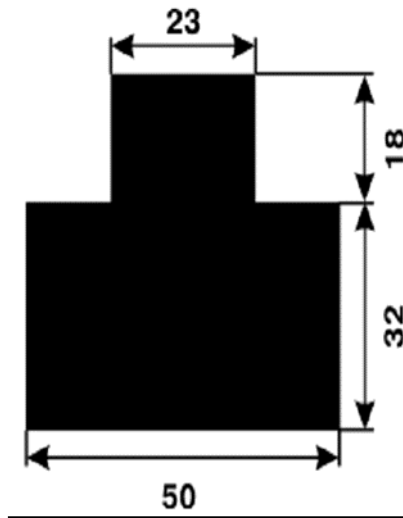
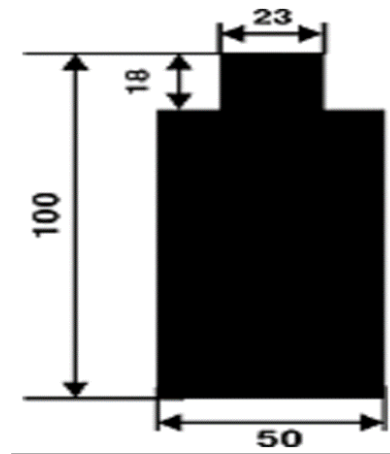
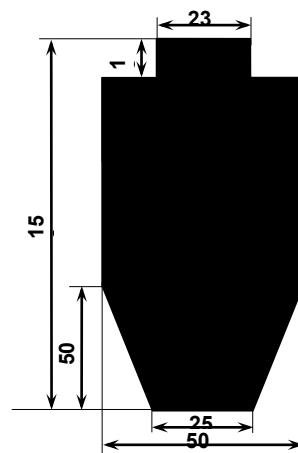
Мішень № 6Грудна фігураМішень № 7Поясна фігураМішень № 8Ростова фігура

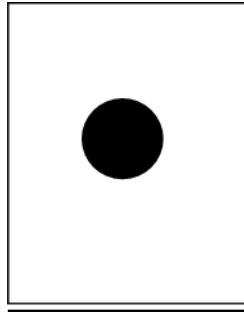
Мішень № 24**Мішень для визначення кучності**

Чорне коло на аркуші А-4 Ø 7 або 14 см, коло може розподілятися на сектори

Додаток 2
до Курсу стрільб працівників підрозділів
Національного антикорупційного бюро України

ВІДОМІСТЬ
обліку результатів виконання вправи № ____ під час стрільби зі стрілецької зброї працівниками Головного підрозділу детективів
Національного антикорупційного бюро « » _____ 20 року

№ з/п	Посада	Звання	Прізвище та ініціали	Вид (и) зброї	Кількість повторень	Результати					Витрачено набоїв	Зауваження керівника	
						ураження цілей/кількість балів							Оцінка
1	2	3	4	5	6	7	8	9	10	11	12	13	14
1.													
2.													
3.													
4.													
5.													
6.													
7.													
8.													
9.													
10.													
11.													
12.													
13.													
14.													
15.													
16.													

Витрата боєприпасів: _____ мм набоїв - _____ шт.
_____ мм набоїв - _____ шт.

Керівник стрільби _____
(посада, звання, підпис, прізвище)

Примітка: Відомість ведеться на кожну вправу стрільби і зберігається в підрозділі протягом року.